

男子団体

(1~21コート)

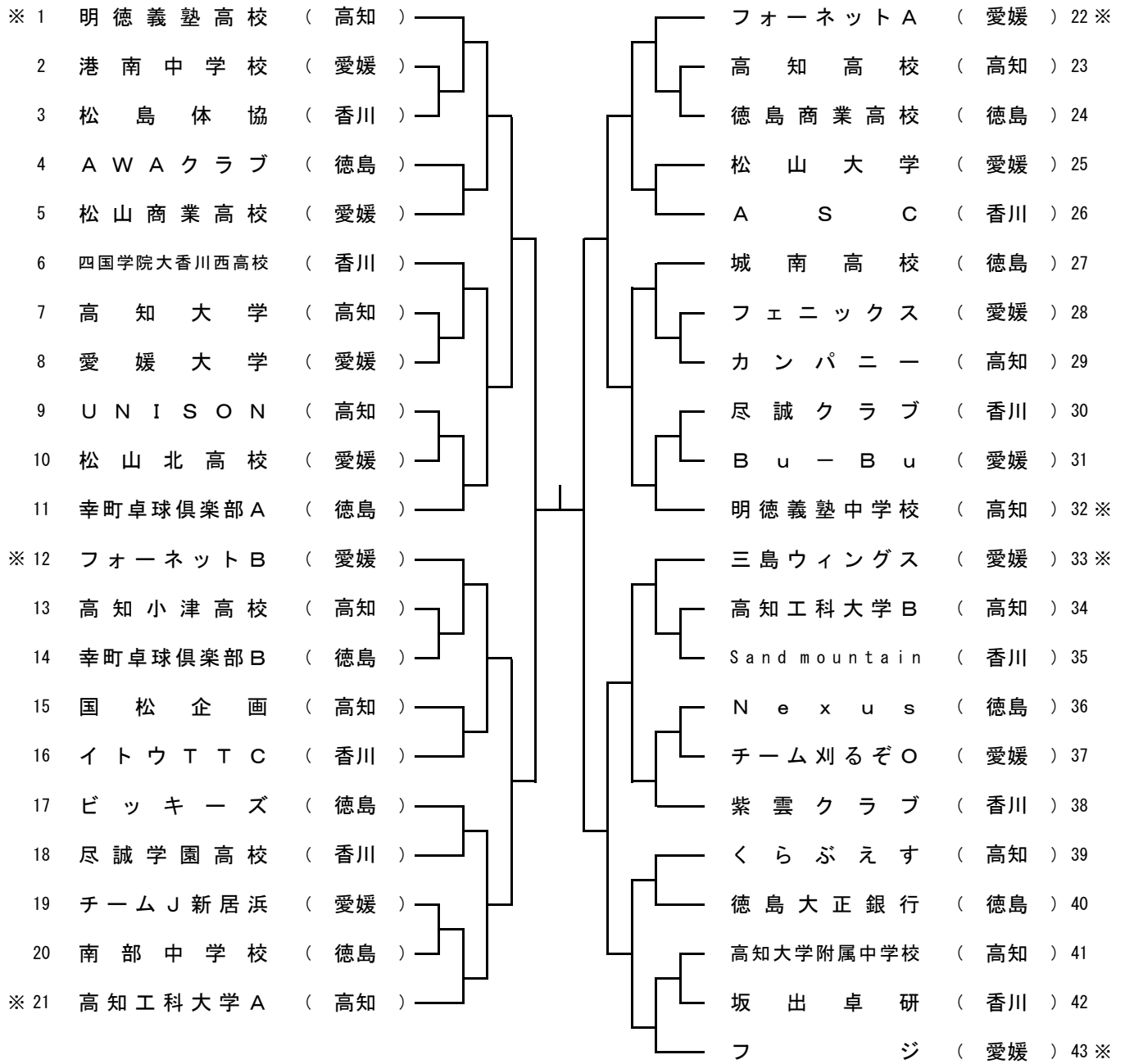

決勝戦

チーム名	1	2	3	4	5
()					
()					

女子団体

(22~39コート)

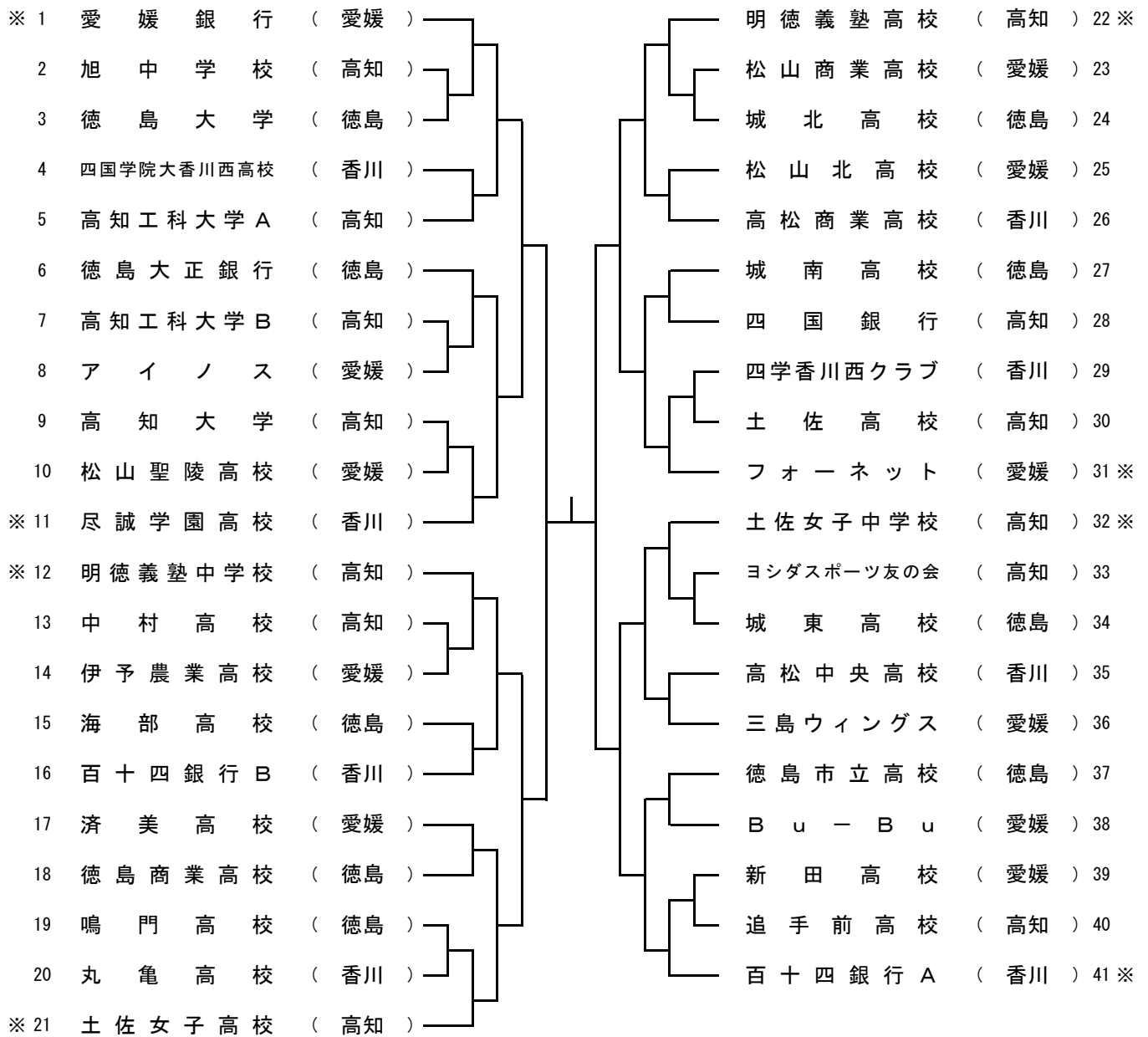

決勝戦

チーム名	1	2	3	4	5
()					
()					

男子シングルス

(14~17コート)

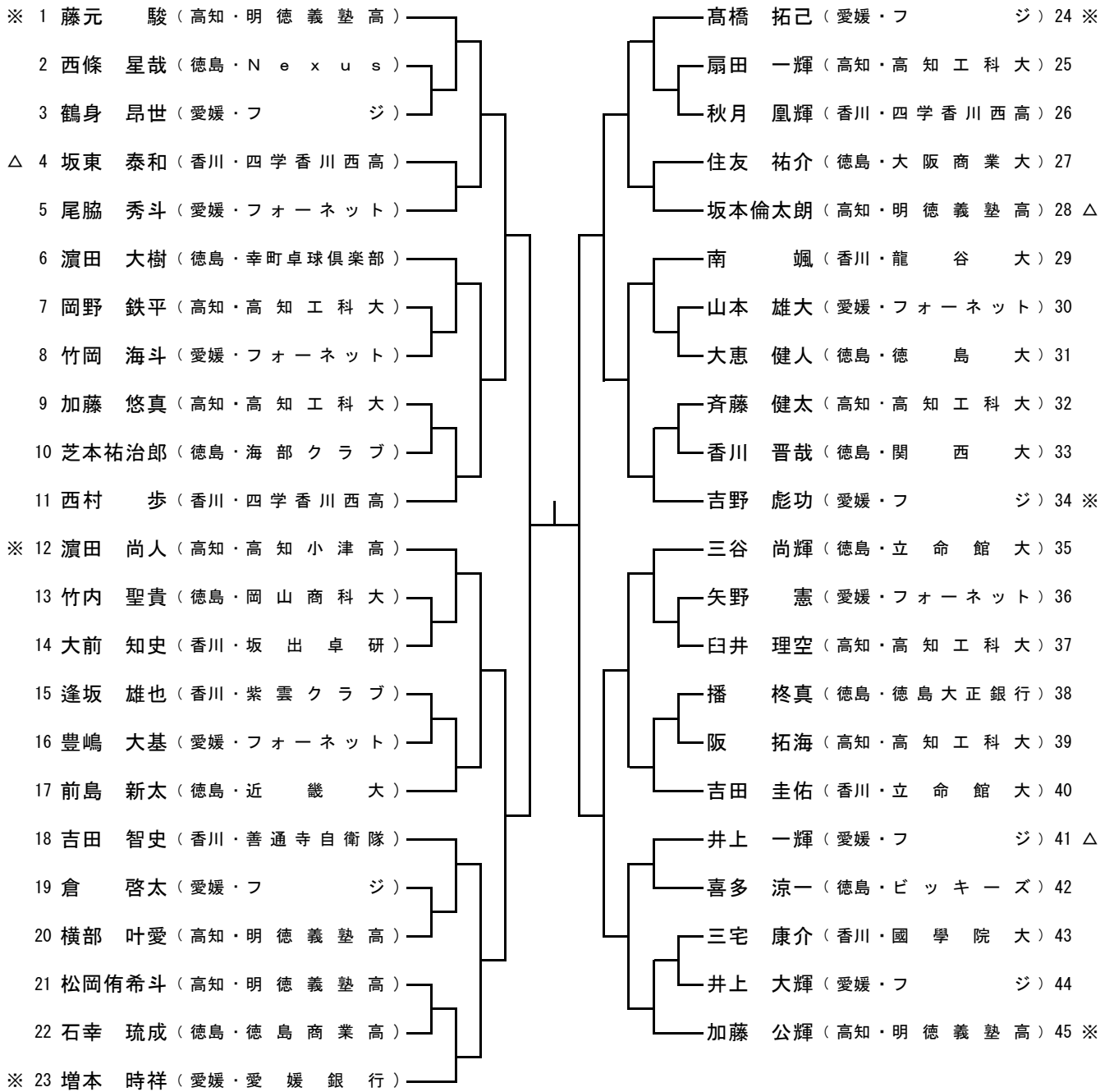

決勝戦

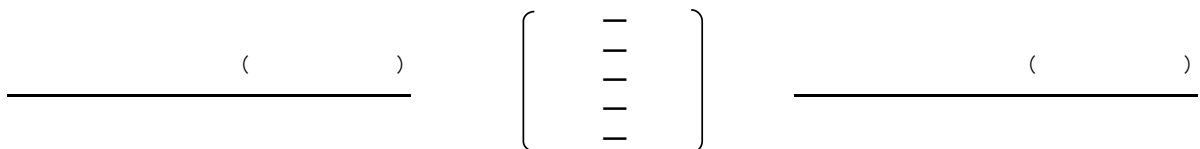

女子シングルス

(18~21コート)

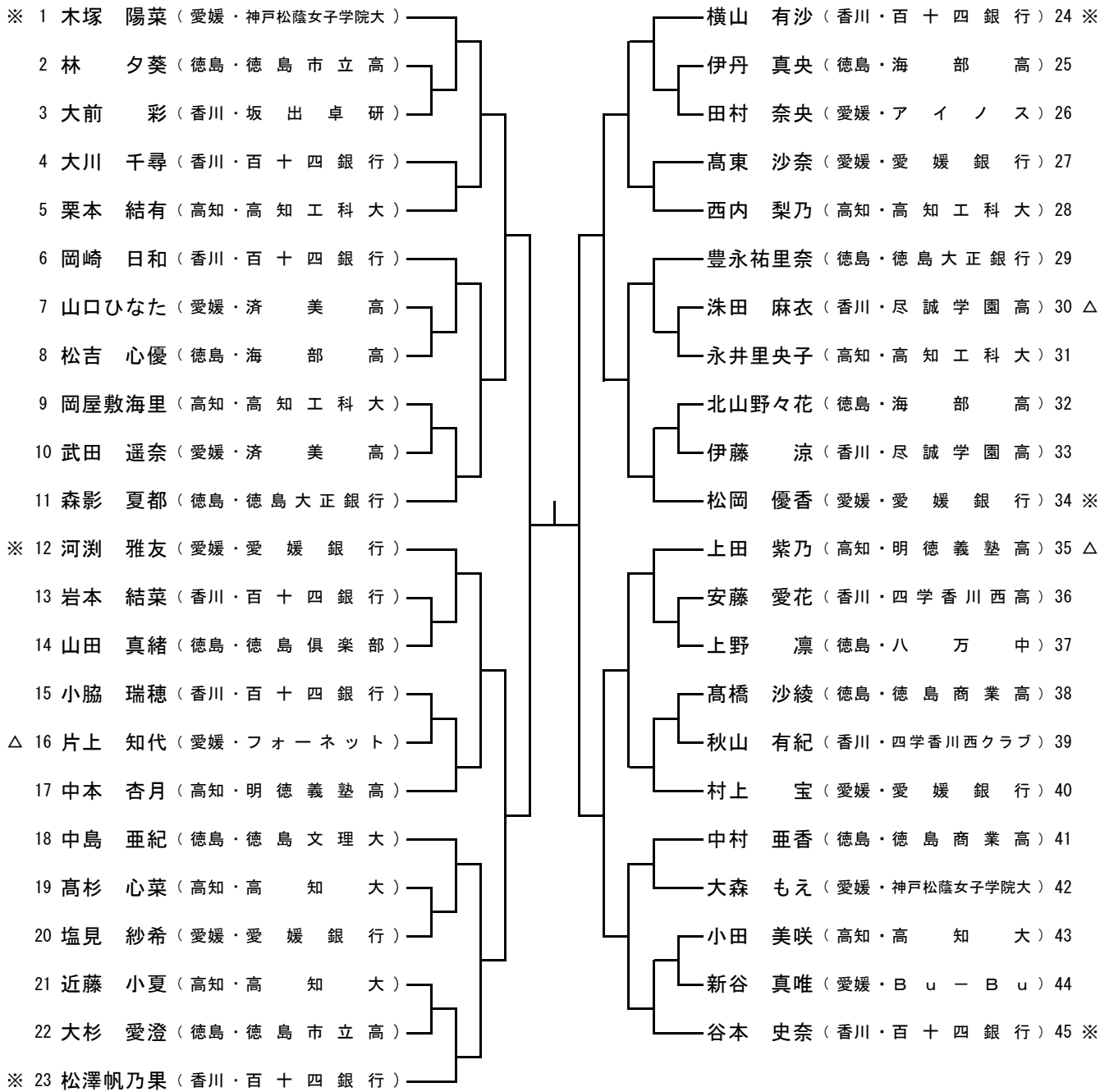

決勝戦

()
[
()

()
]
()

男子ダブルス

(14~19コート)

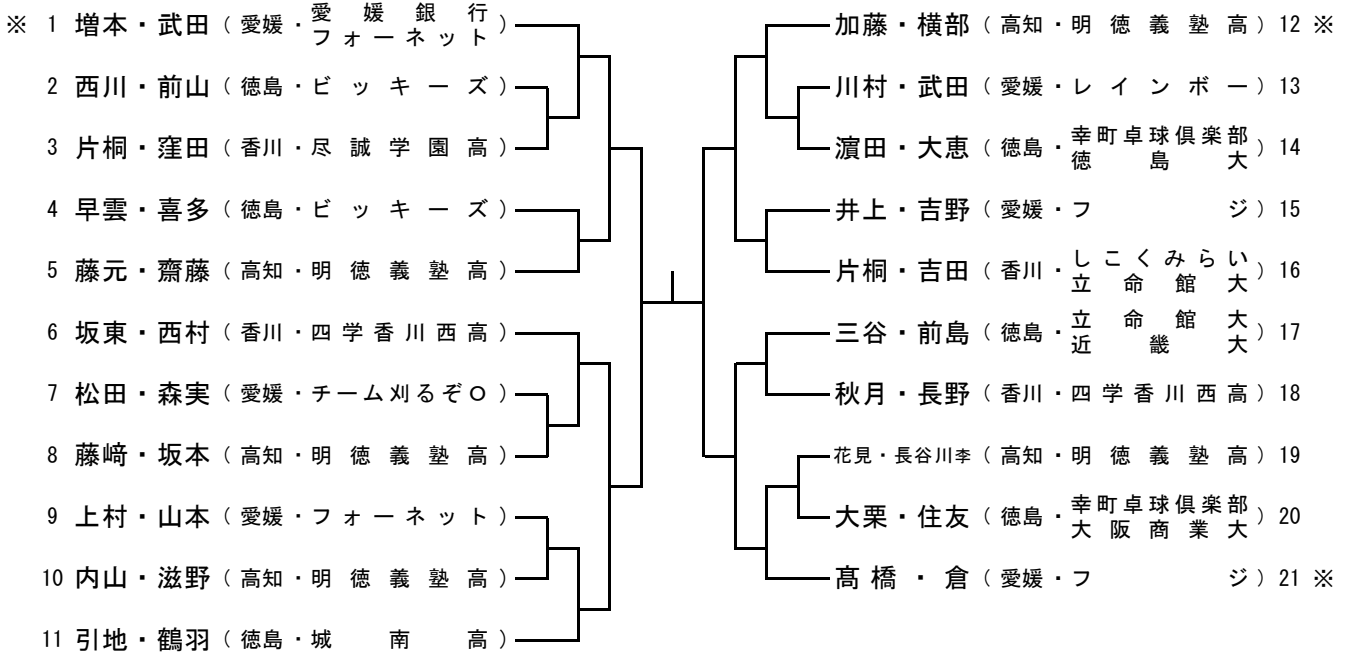

決勝戦

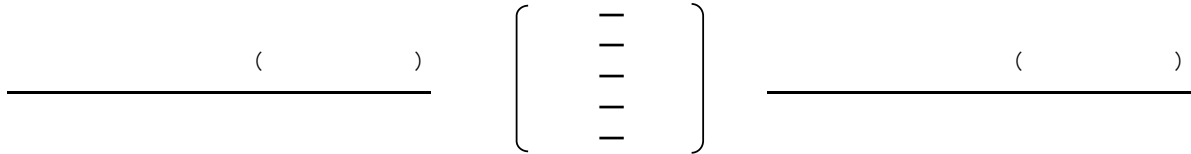

女子ダブルス

(20~26コート)

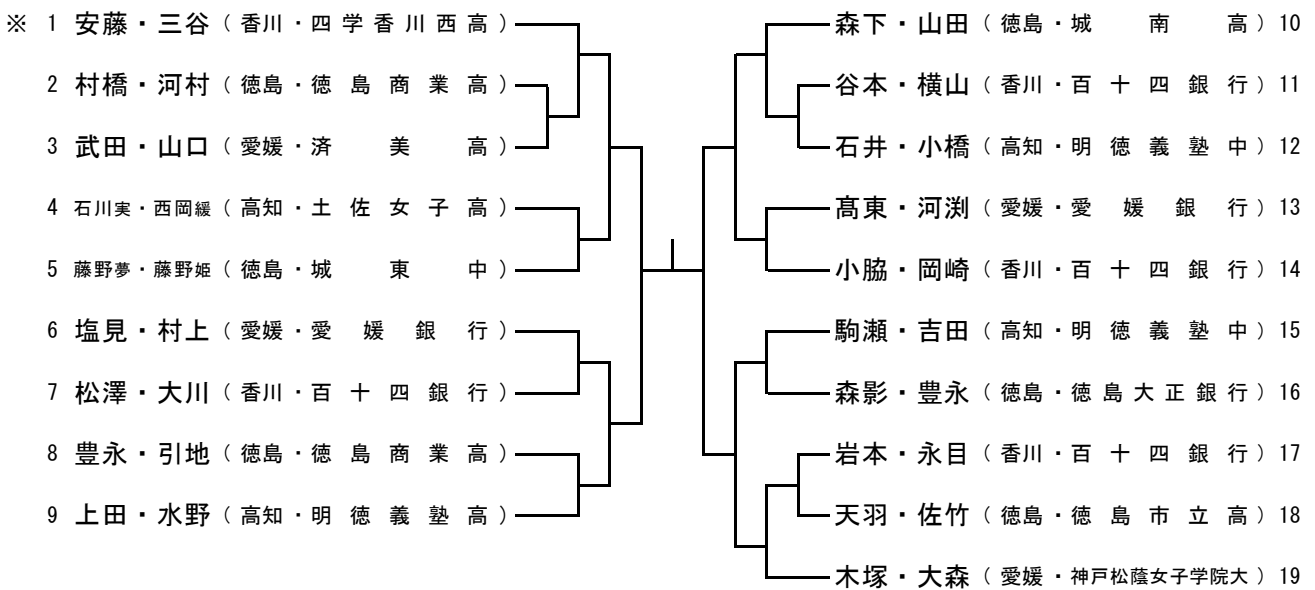

決勝戦

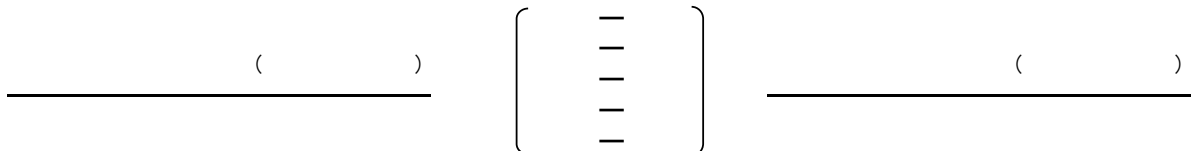

混合ダブルス

(14~21コート)

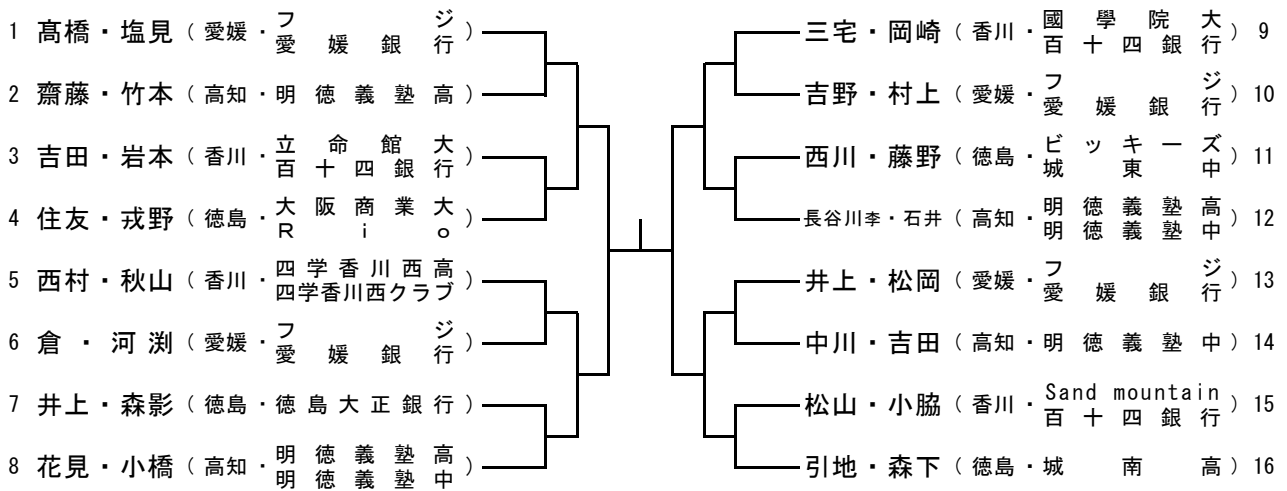

決勝戦

_____ ()

()

_____ ()

男子サーティ

(22~24コート)

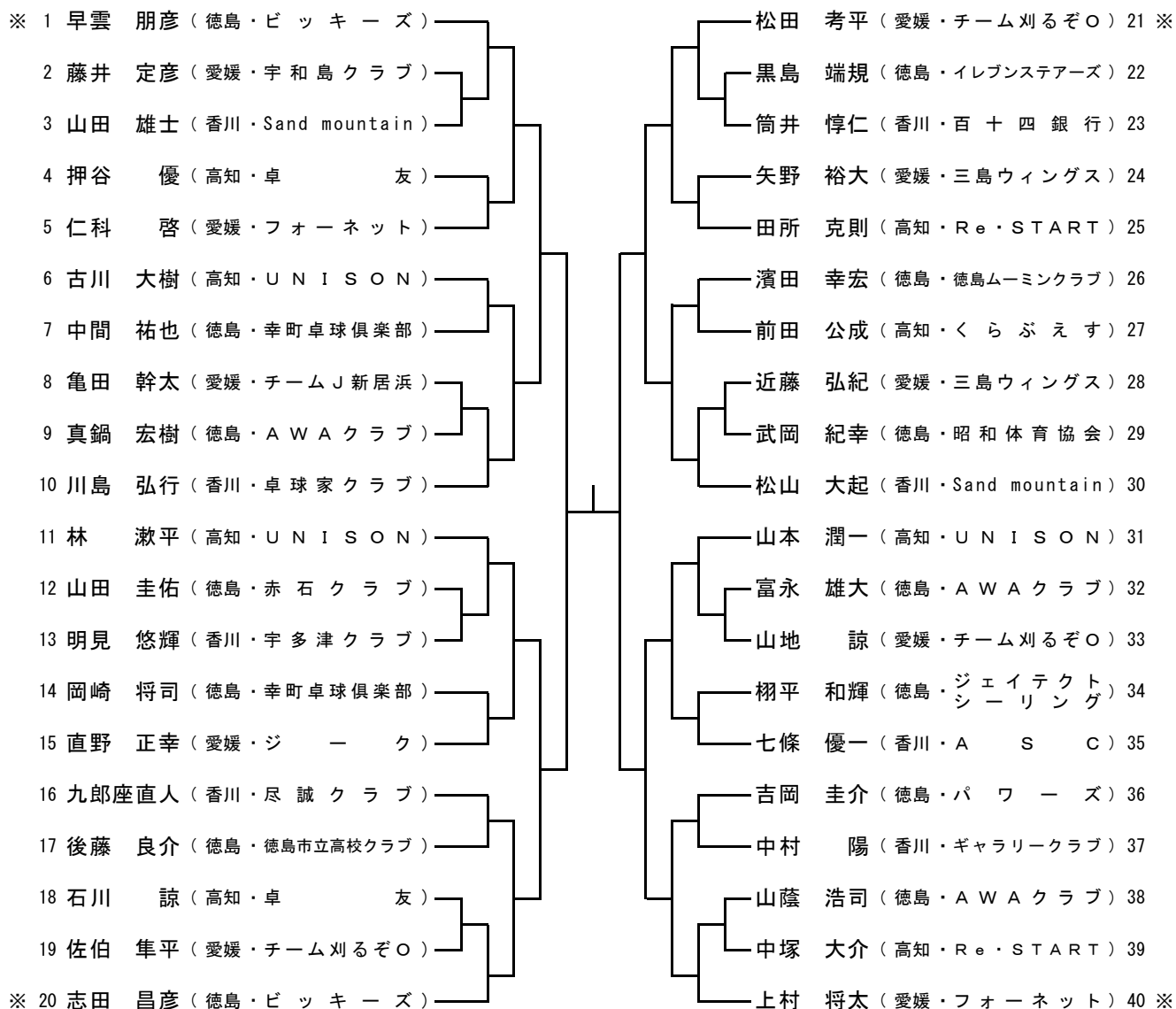

決 勝 戦

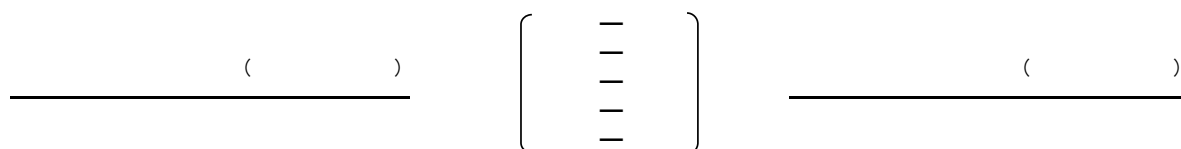

男子フォーティ

(25・26コート)

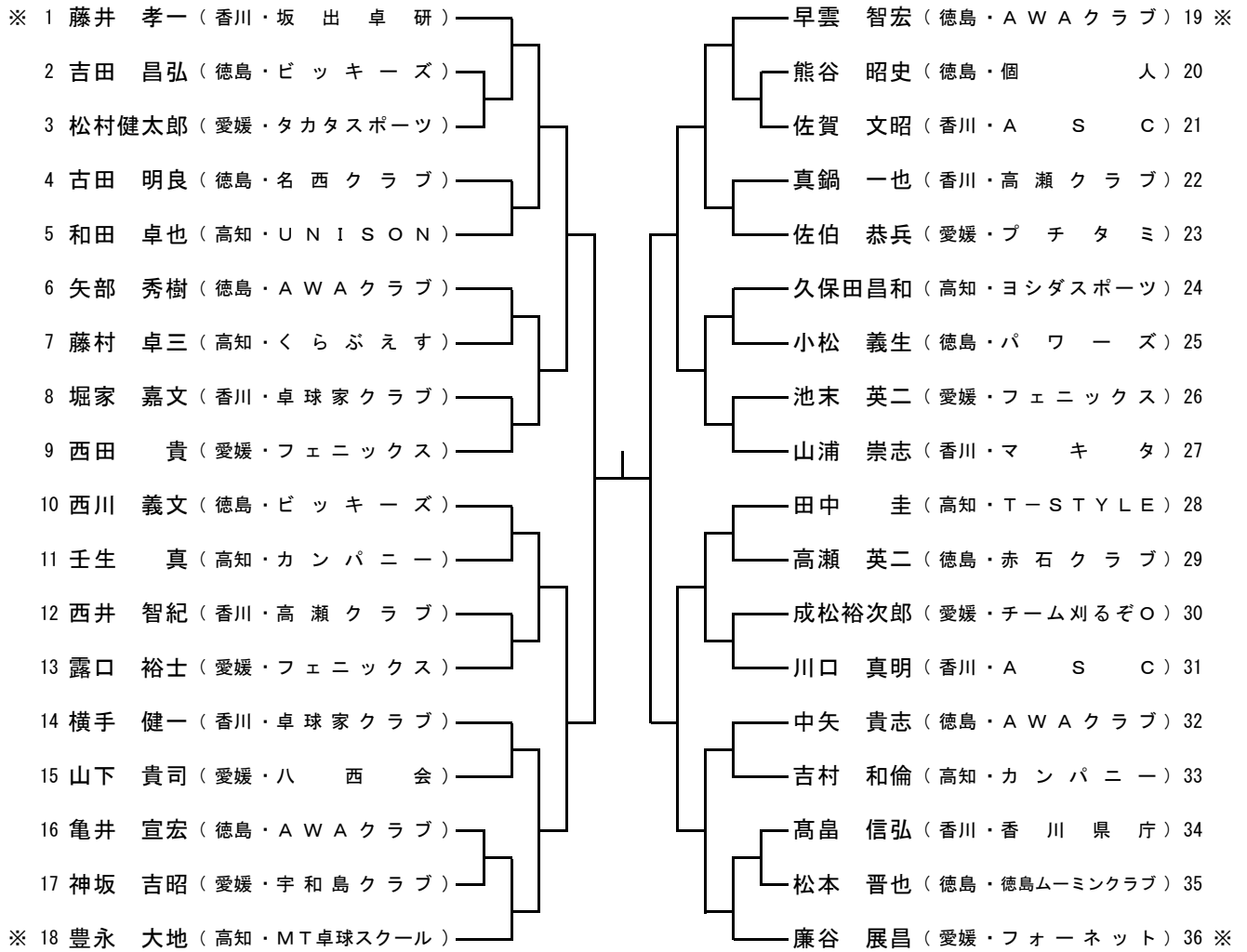

決勝戦



男子フィフティ

(7・8コート)

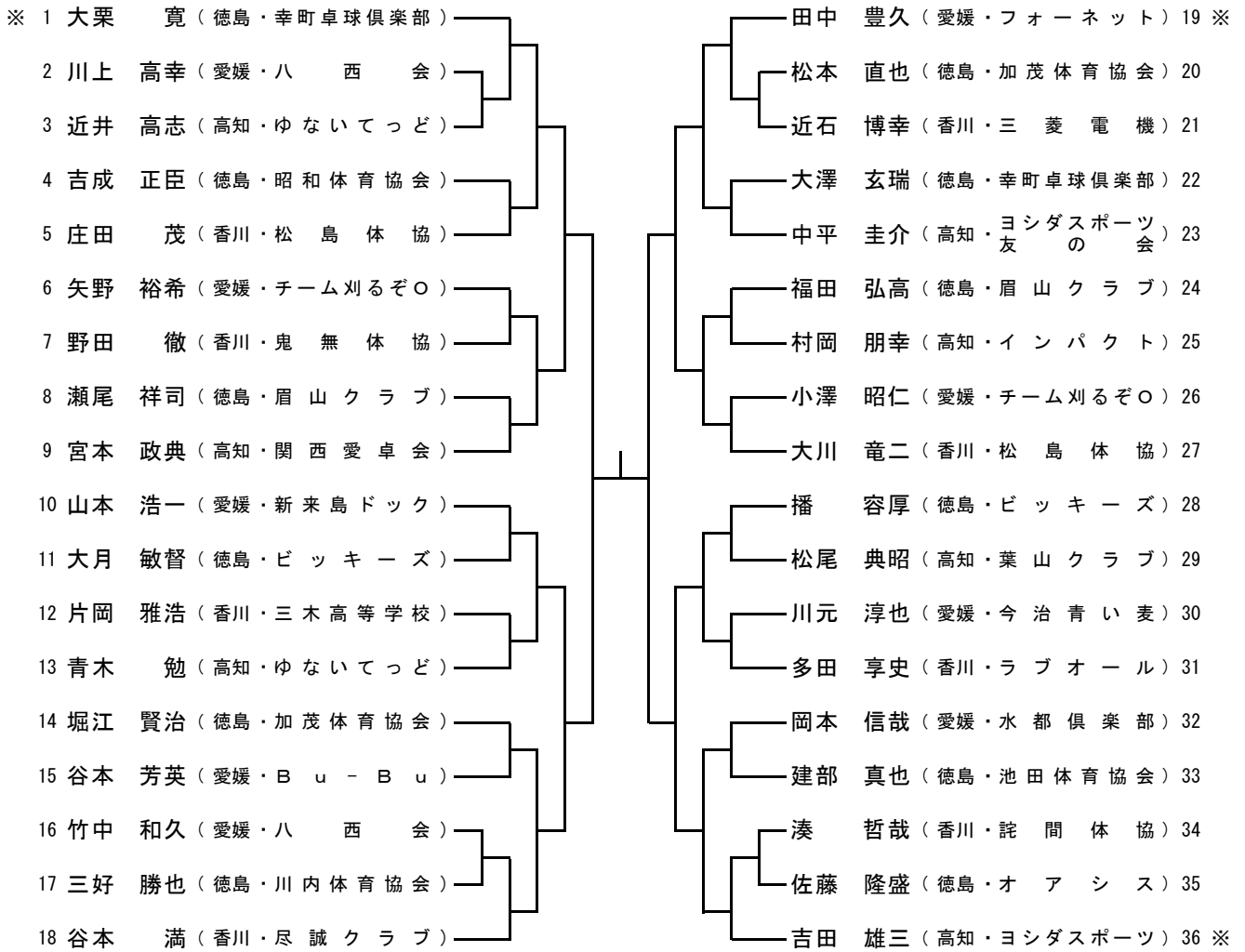

決勝戦



男子ローシックスティ

(5・6コート)

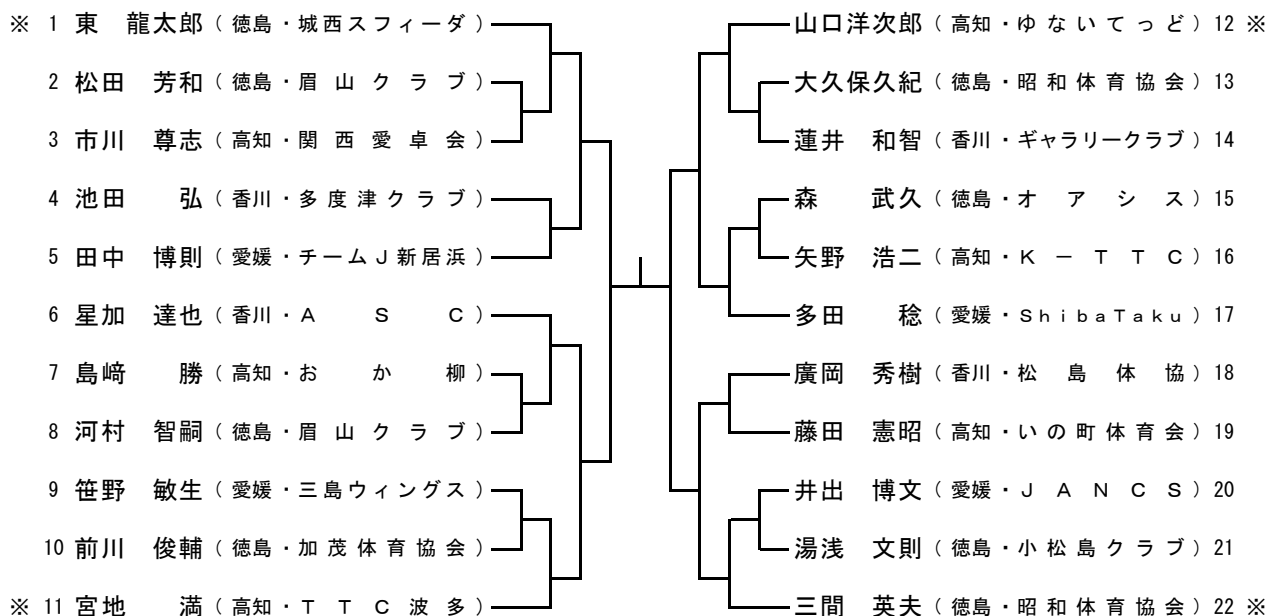

決勝戦

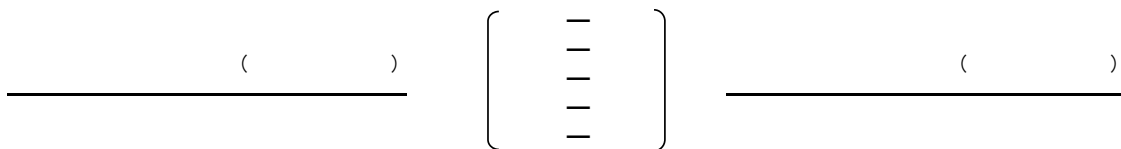

男子ハイシックスティ

(4コート)

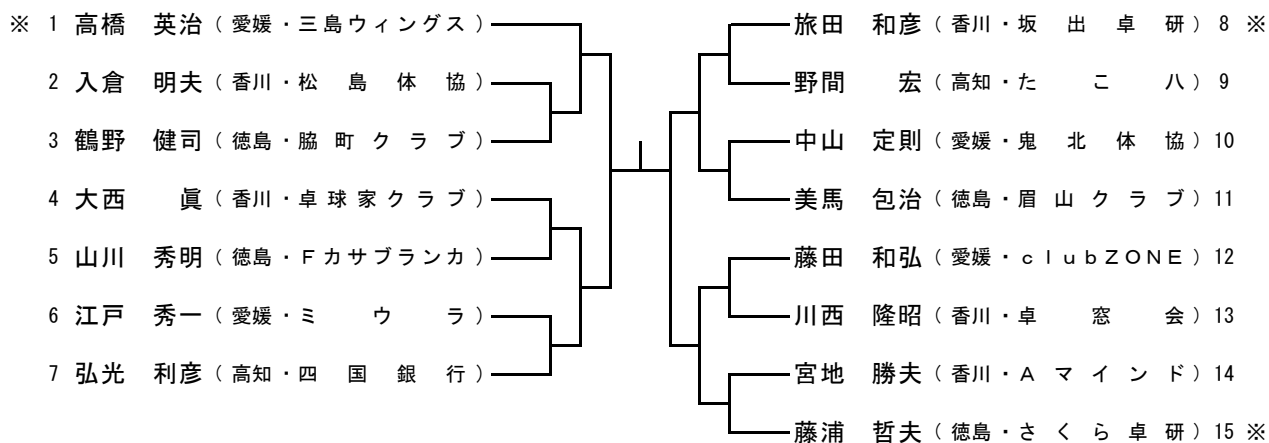

決勝戦

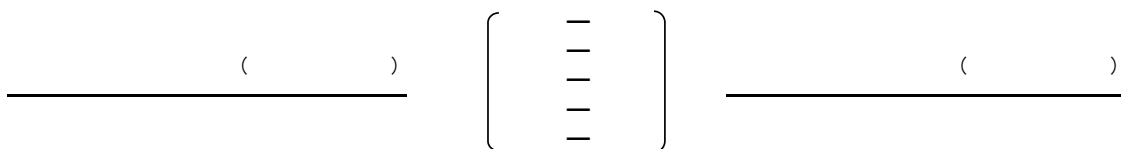

男子ローゼブンティ

(3コート)

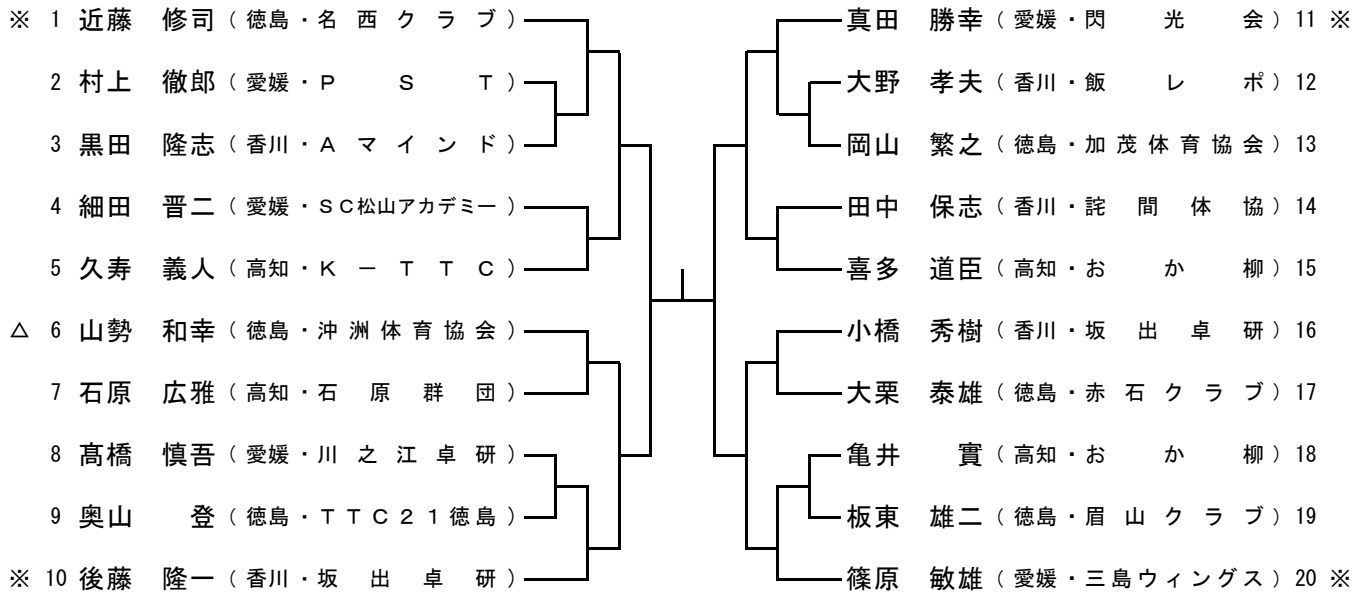

決勝戦

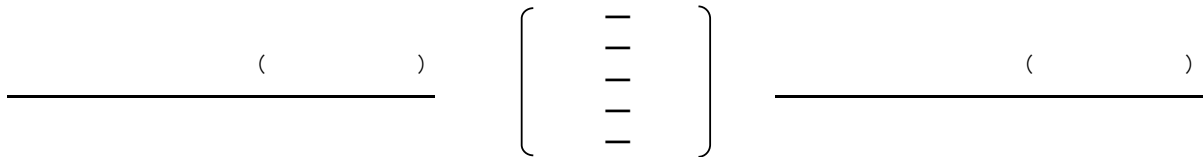

男子ハイセブンティ

(2コート)

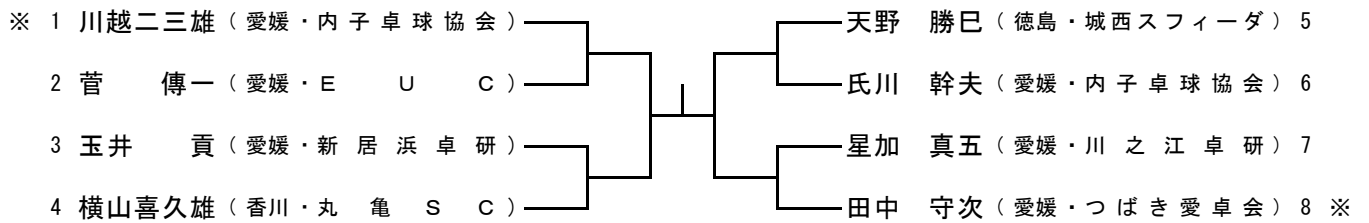

決勝戦

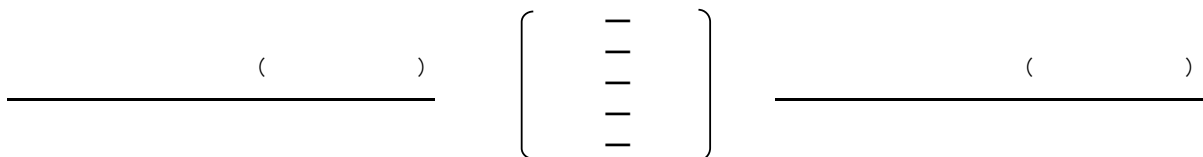

男子エイティ

(1コート)

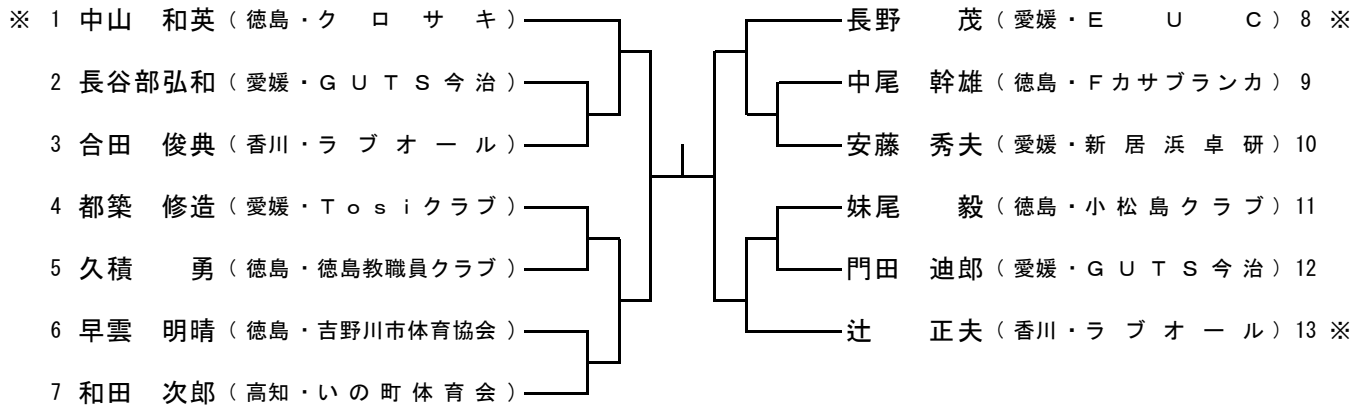

決勝戦

_____ ()

[—
—
—
—]

_____ ()

男子教職員

(9・10コート)

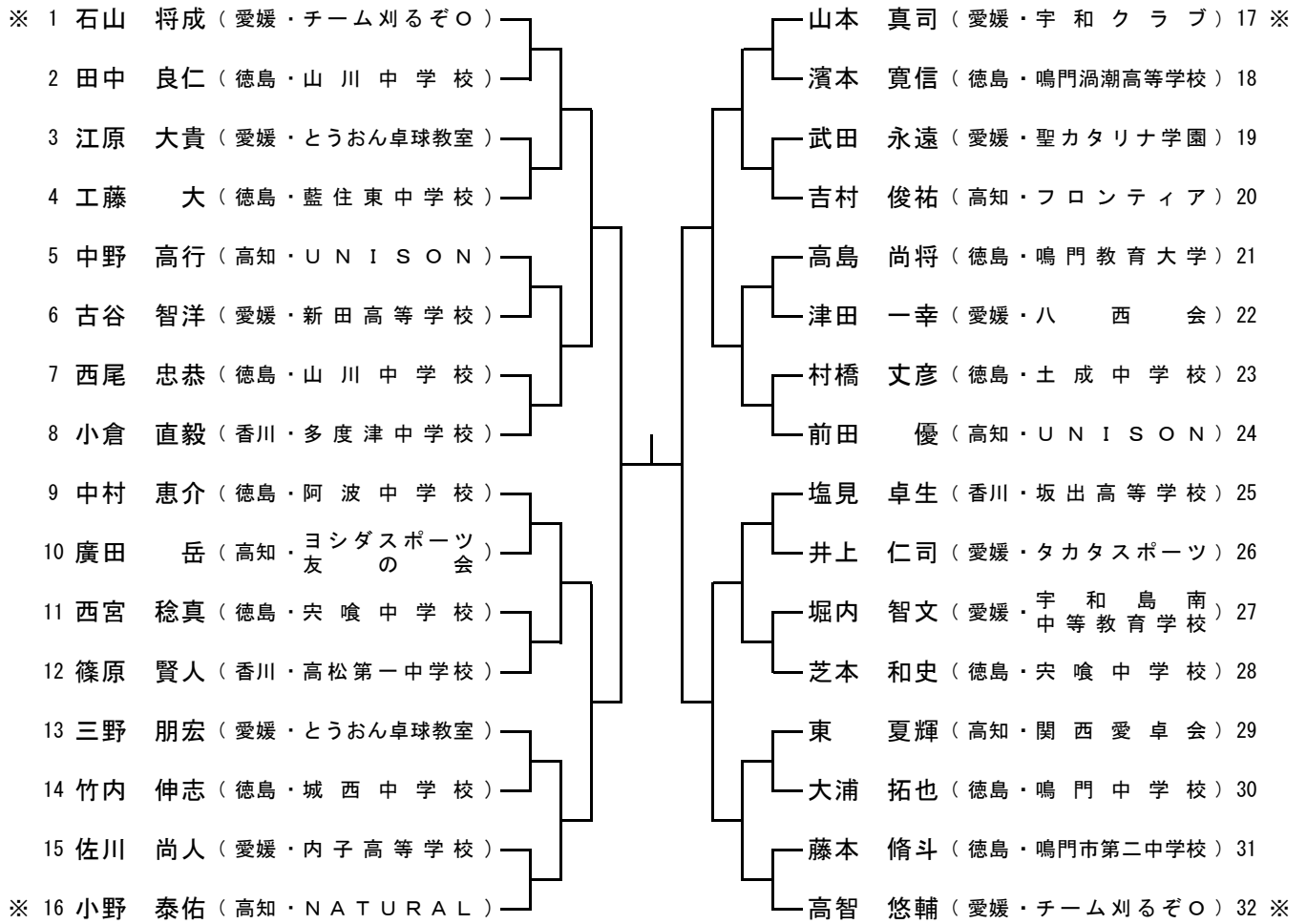

決勝戦



女子サーティ

(35コート)

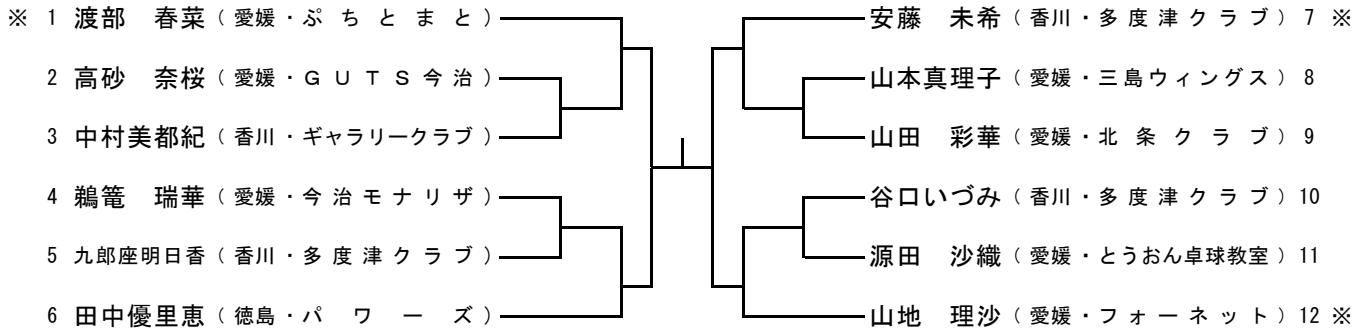

決勝戦

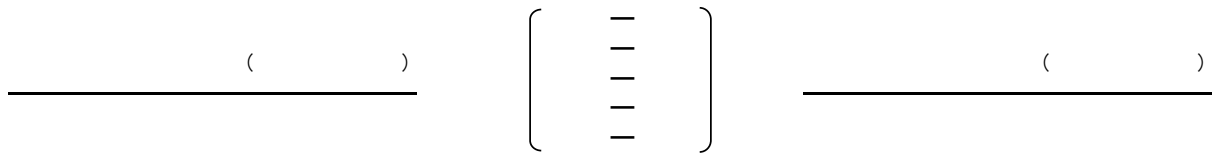

女子フォーティ

(34コート)

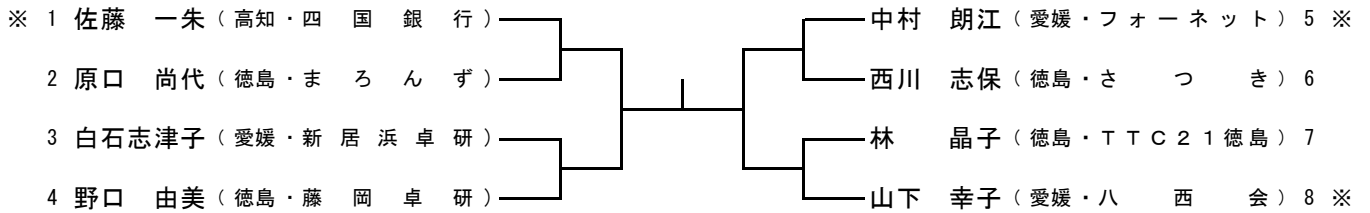

決勝戦

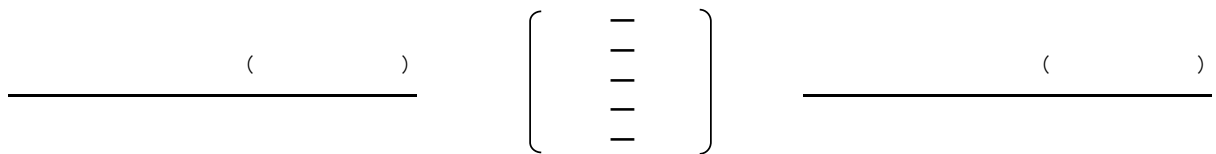

女子フィフティ

(33コート)

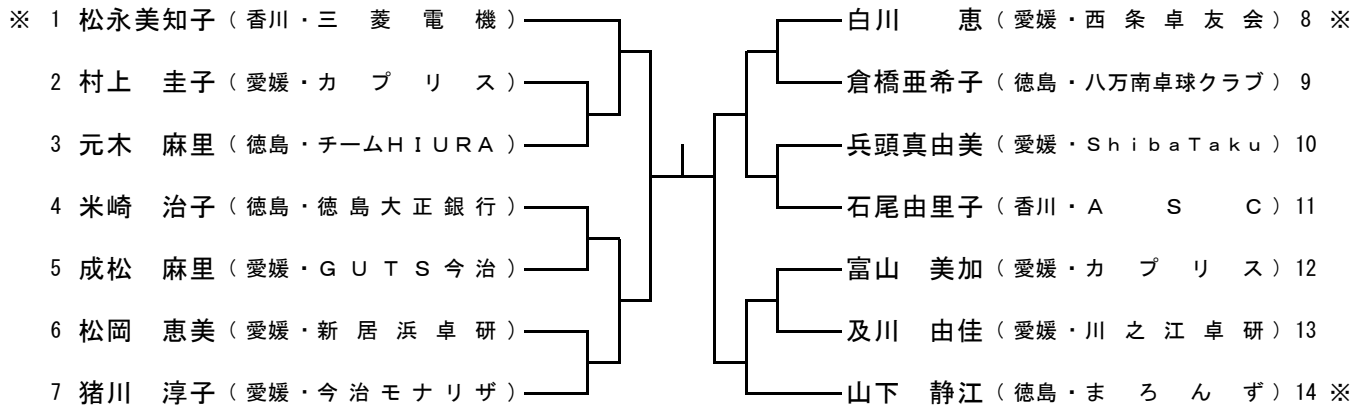

決勝戦

_____ ()

[—
—
—
—]

_____ ()

女子ローシックスティ

(32コート)

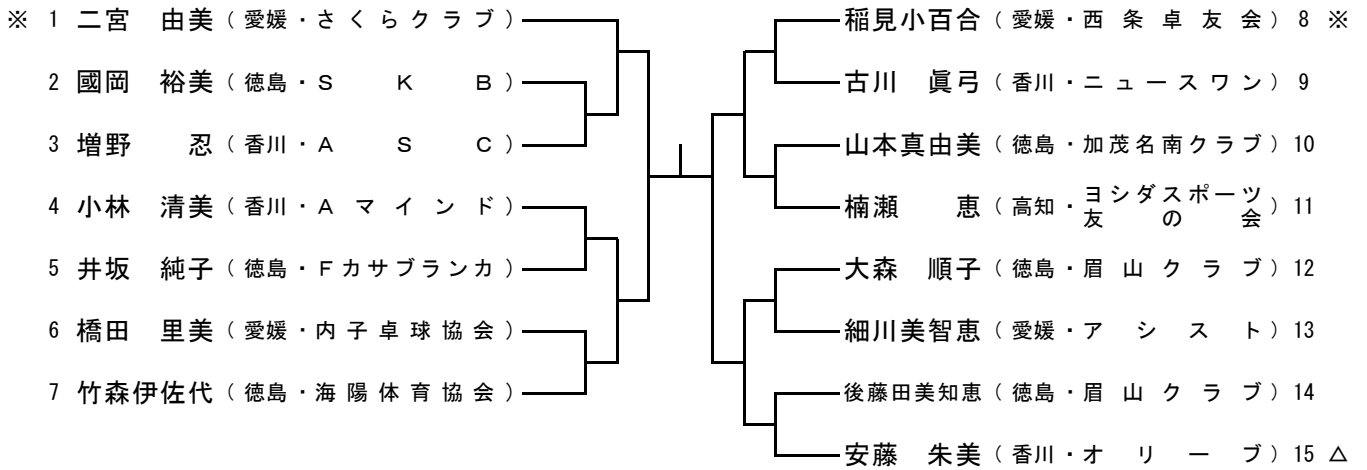

決勝戦

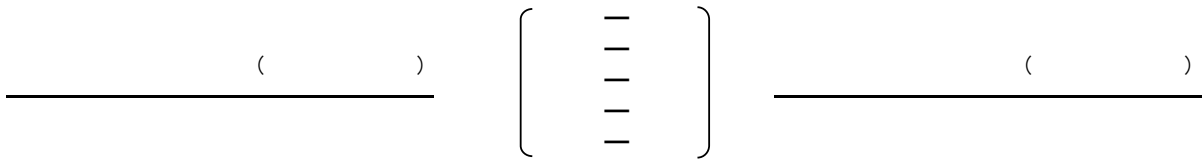

女子ハイシックスティ

(30・31コート)

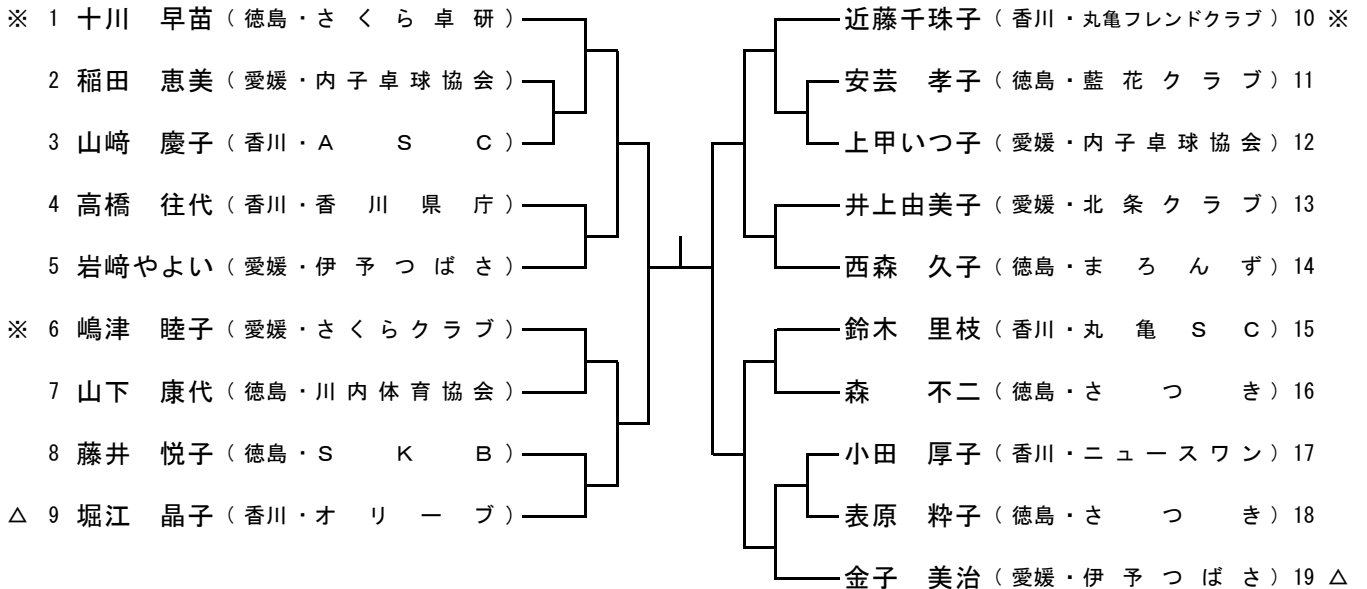

決勝戦

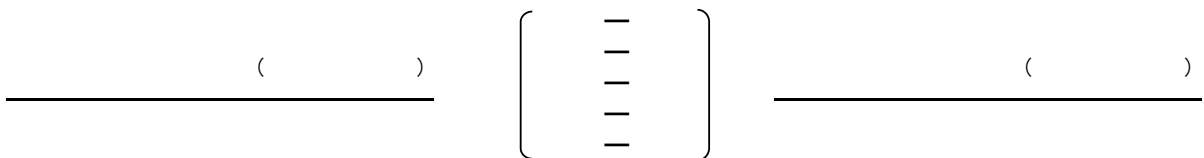

女子ローセブンティ

(29コート)

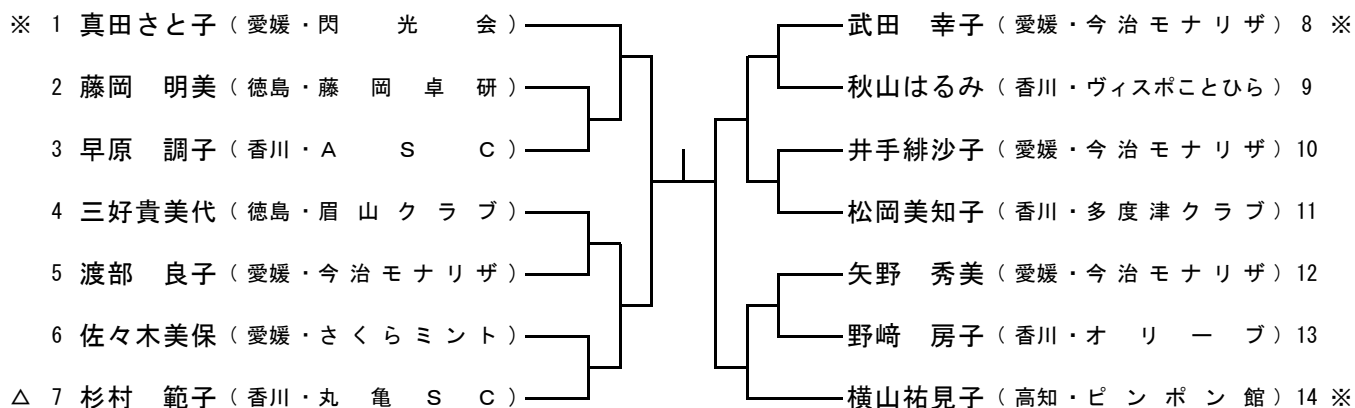

決勝戦

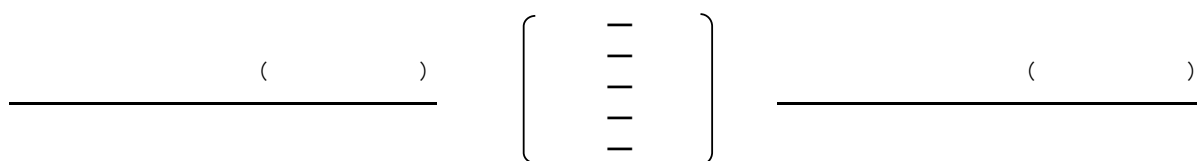

女子ハイセブンティ

(28コート)

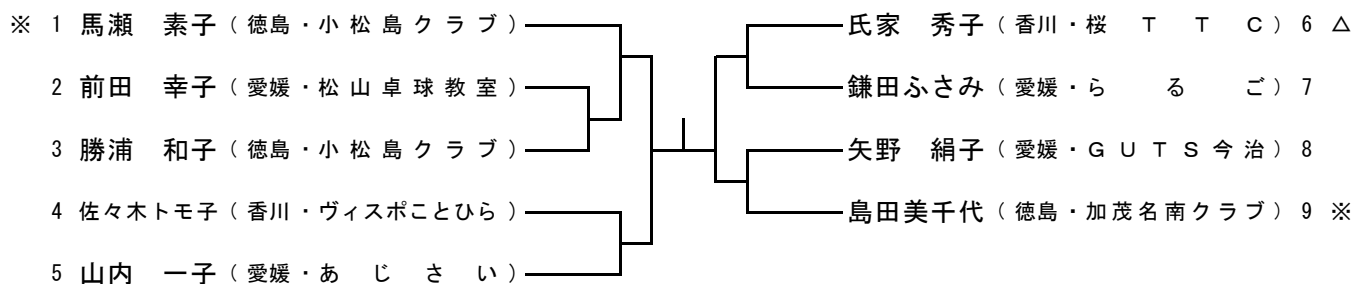

決勝戦

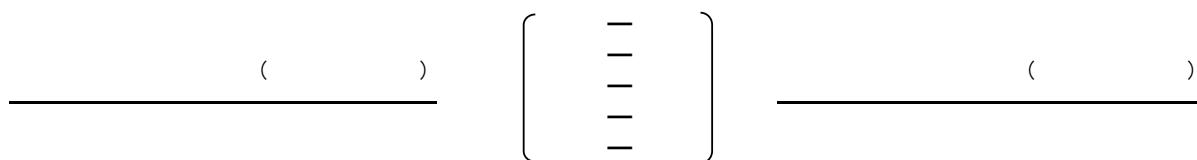

女子エイティ

(27コート)

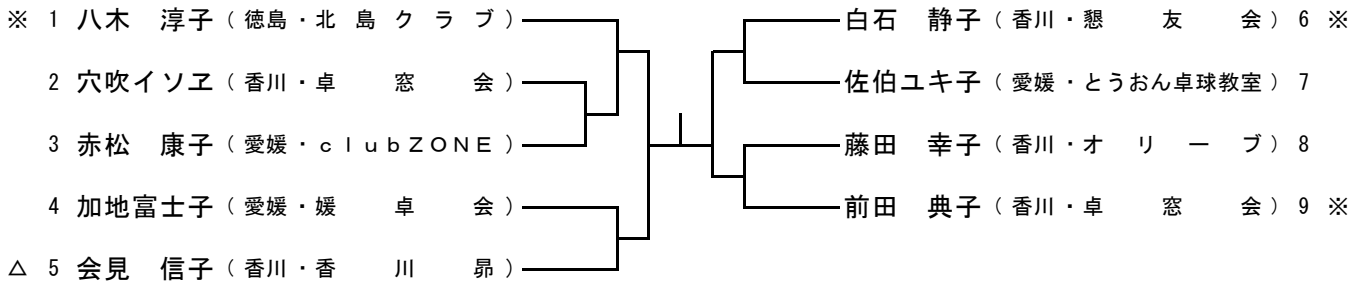

決勝戦

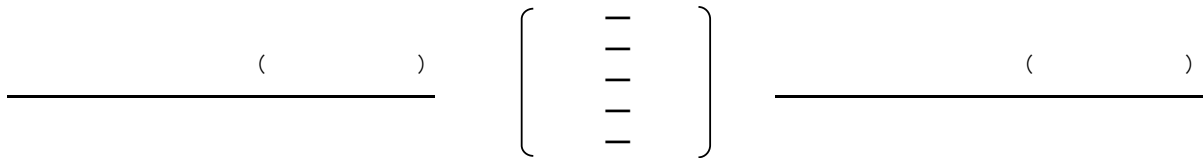

女子教職員

(36コート)

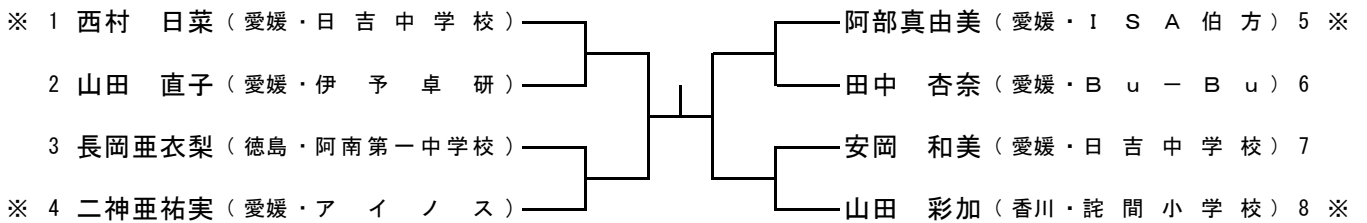

決勝戦

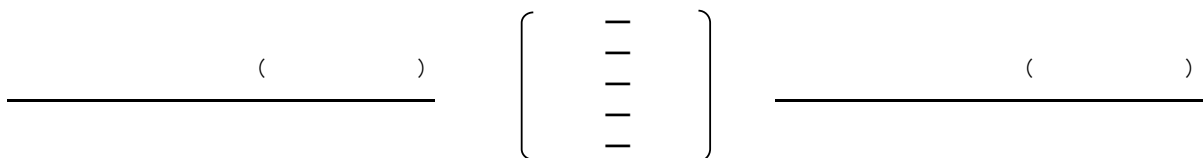

男子ジュニア

(11~13コート)

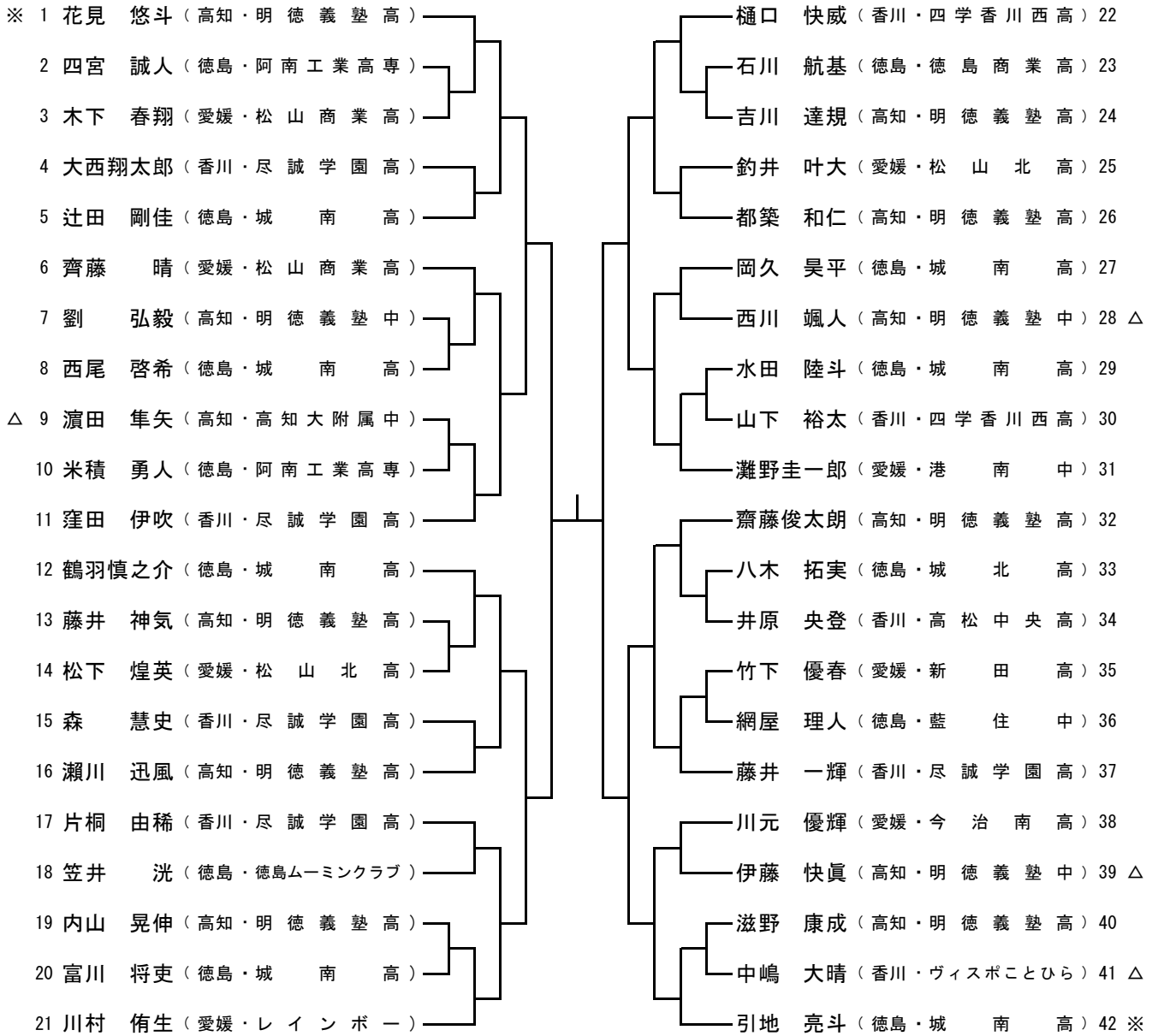

決勝戦

()

()

女子ジュニア

(37~39コート)

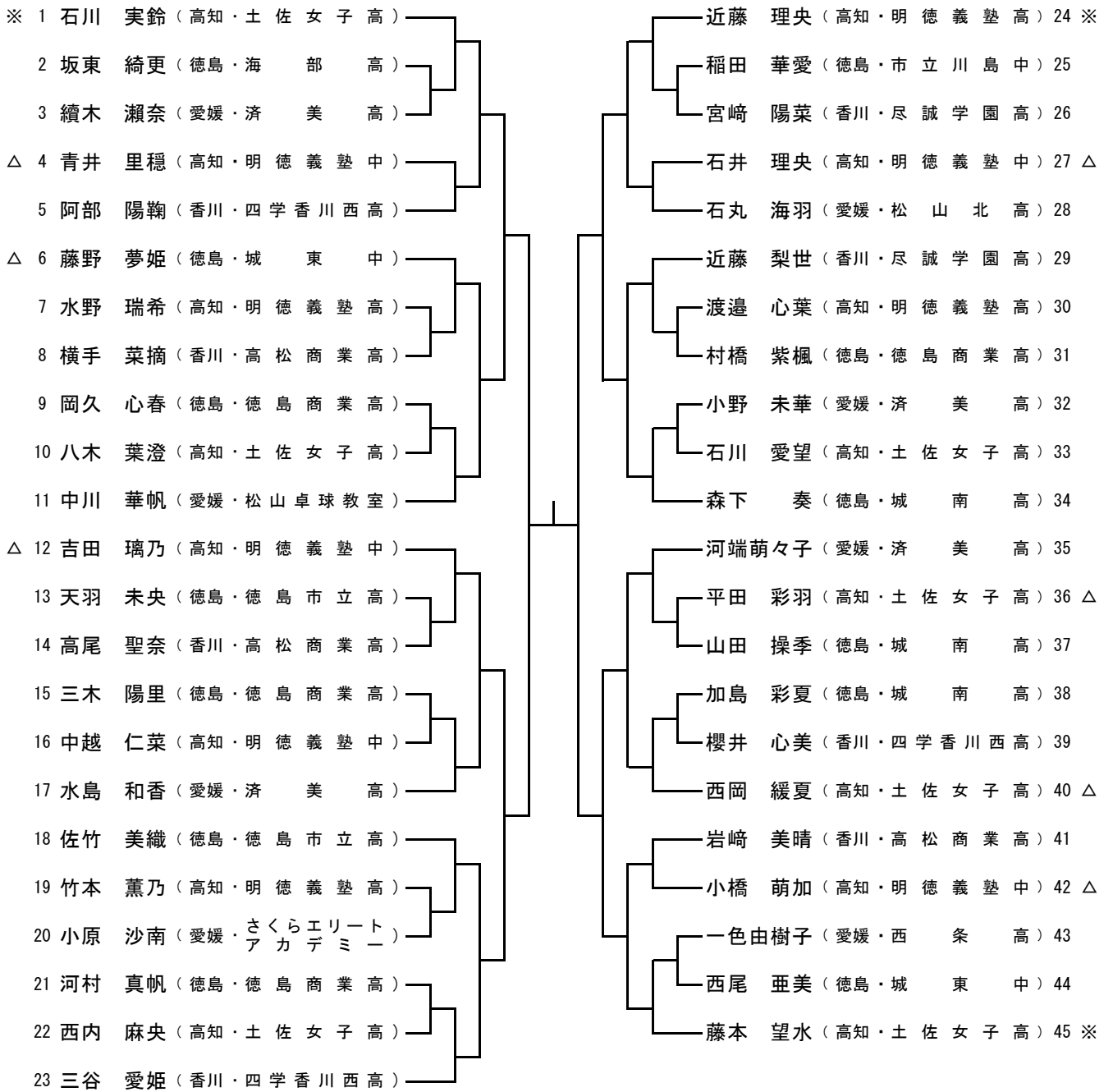

決勝戦

